

サンダイヤ 防油堤 仕様書

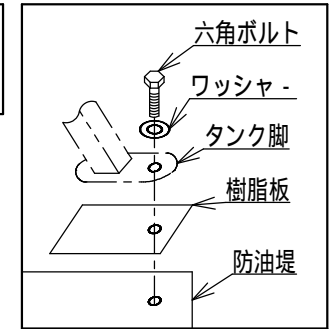

| 型 式 | |
|----------------|-------------------------------------------------------------------------------------|
| AL - 500G | |
| 仕 様 明 細 書 | |
| 容 量 | 508 リットル |
| 適用タンク | KS2-500S、490S、KM2-490S |
| 本体材質 | A5052P |
| 本体板厚 | 2.0mm |
| 架台材質 | A5052P |
| 架台板厚 | 3.0mm |
| 水 抜 口 付 属 品 | R1/2 おねじ Rc1/2 ボールバルブ、ニップル、エルボ ステンレス六角ボルト (M12×35)、 ステンレスワッシャー、樹脂板 (電蝕防止用) |
| 表面処理 完成重量 | アルミニウム素地 約24kg |
| 耐震条件 防油堤固定 | 耐震設計震度 1.0以下 アンカーボルト (あと施工接着式M12深さ100mm以上) |

注 意

防油堤は、地震等の振動により容易に破損、移動しないように、水平で丈夫なコンクリート床面などにアンカーボルトで、正しく固定して下さい。

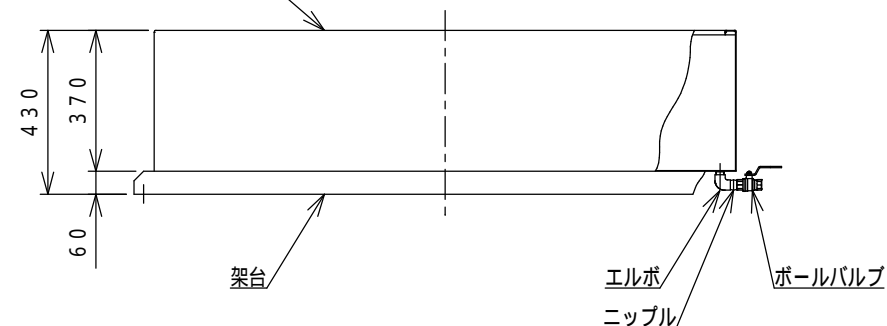
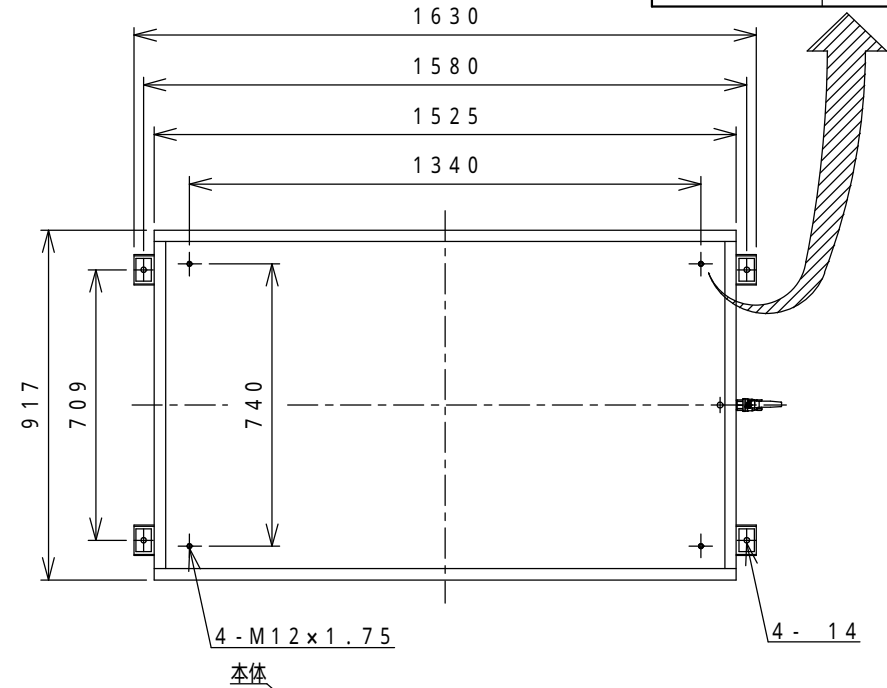

容量計算

$$(1525 - 4) \times (917 - 4) \times (370 - 4) / 10^6 = 508 \text{ リットル}$$