

サンダイヤ オイルタンク 仕様書

型式	YH1-1900Y
容積	2028.7L $= (1167^2 \times \pi / 4) \times (1830 + 2 \times 100 / 3)$
容量	1825.8L
空間比	$10\% = \{ (2028.7 - 1825.8) / 2028.7 \} \times 100$
適用燃料	重油
材料	タンク 鏡板 : 鋼板 t3.0 胴体 : 鋼板 t3.0 脚 : 溝形鋼 100×50×t5 等辺山形鋼 50×50×t6 架台
油量計	無指向性フロート上下表示式
給油口	50A (キャップ付)
送油口	25Aソケット
水抜口	25Aソケット (プラグ付)
予備口	50Aソケット (プラグ付)
通気管	20A 40メッシュ金網張無弁通気管 (ブッシング25A×20A付)
点検口	内径φ380
塗装仕様	塗装色 シルバー
水張検査	少量危険物等検査済証付
完成重量	約300kg
耐震条件	耐震設計震度 1.0以下
基礎ボルト	TIN-1900Hタンクインに組み付け M12ボルト締め付け

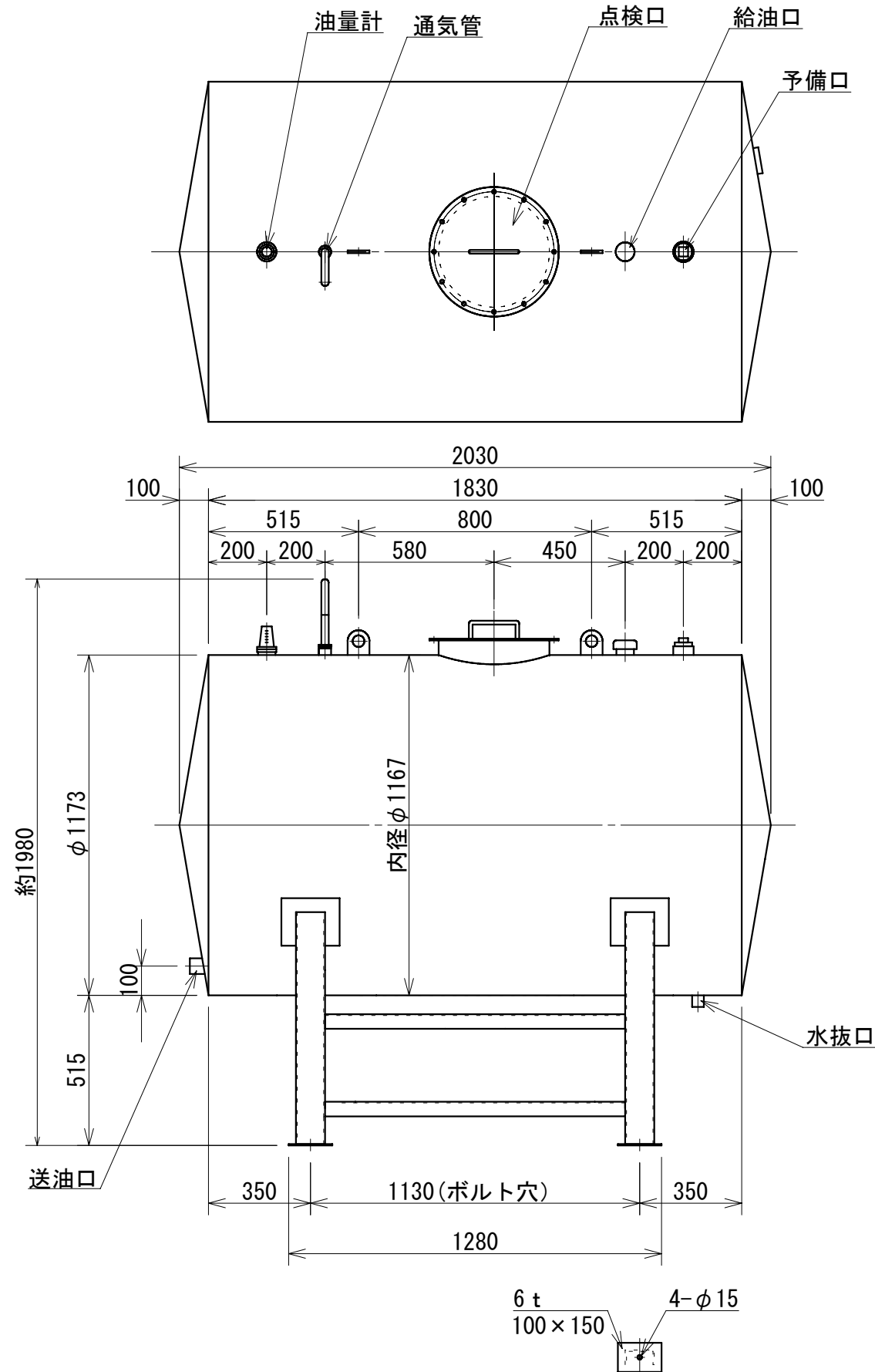

注意：吊り金具は空容器の吊上専用です。
油を入れてからの吊上は禁止です。

